

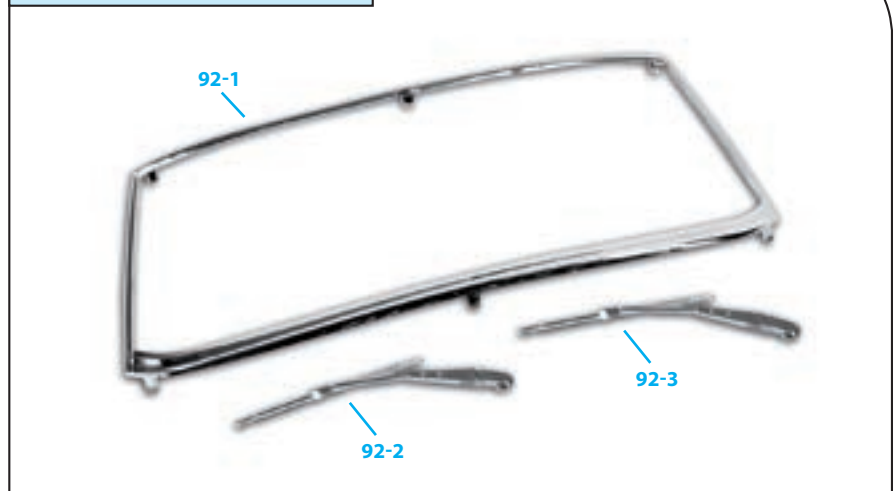

Сборка рамы лобового стекла и стеклоочистителей

- 92-1 Рама лобового стекла
- 92-2 Правый стеклоочиститель
- 92-3 Левый стеклоочиститель

ДЕТАЛИ К ВЫПУСКУ 92



ПРИМЕЧАНИЕ: представленные на фото детали могут незначительно отличаться от деталей, полученных с этим выпуском.

ИНСТРУКЦИЯ ПО СБОРКЕ

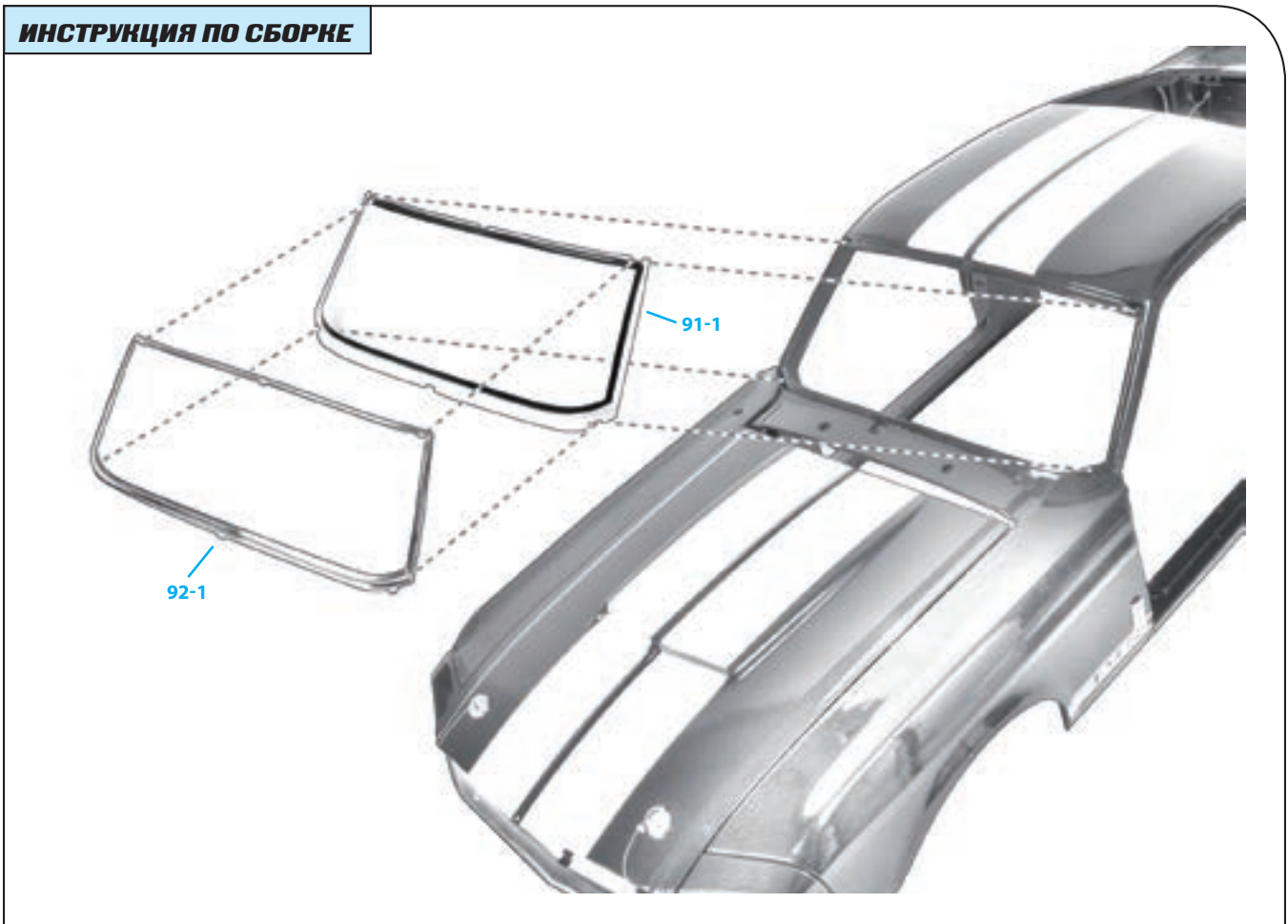



Шаг 92-А

Возьмите ветровое стекло (91-1), полученное вами в предыдущем выпуске, и поместите кузов на рабочий стол. Сопоставьте ветровое стекло с отверстием в кузове, в которое его необходимо вставить.



Шаг 92-В

Вставьте ветровое стекло в отверстие в кузове и убедитесь, что оно хорошо закреплено.



Шаг 92-С

Возьмите рамку лобового стекла (92-1) и найдите выступающие элементы — с их помощью вы сможете прикрепить раму к кузову.



Шаг 92-Д

Выступающие детали на раме необходимо вставить в соответствующие им отверстия в кузове.



Шаг 92-Е

Расположите раму перед ветровым стеклом и вставьте нижние крепежные элементы в отверстия, обозначенные на фото стрелками. Аккуратно надавите на крепежные элементы, чтобы нижняя часть рамы хорошо зафиксировалась.



Шаг 92-Ф

Затем вставьте верхние крепежные элементы в верхние отверстия на кузове.



Шаг 92-Г

Нажмите на три верхних крепления рамы ветрового стекла, чтобы зафиксировать все собранные элементы. При выполнении этой операции будьте предельно аккуратны.



Шаг 92-Н

Так выглядит кузов после установки лобового стекла. Стеклоочистители (92-2 и 92-3) понадобятся вам при следующей сборке.



КОНЕЧНЫЙ РЕЗУЛЬТАТ

Собранные сегодня элементы расположены в этой части автомобиля.



Так ваша модель Ford Mustang Shelby GT-500 (1967) будет выглядеть после сборки.